



Gehäuseänderung ROTAX 582-DCDI

1) Allgemeines:

NUR ZUR INFORMATION.
ÄNDERUNGSDIENST NICHT VORGESEHEN.

Mit Motor-Nr. 4,084.219 wurde ein **neues Kurbelgehäuse** (Teile-Nr. **886 466**) als Ersatz für das bisher verwendete (Teile-Nr. 886 221) eingeführt.

2) Änderungen

Beim neuen Gehäuse wurde das Maß **A** der Geberauflage **1** von **30 mm** auf **55,8 mm** geändert. Durch diese Maßnahme konnten nun die neuen Geber (Teile-Nr. 965 760 und 965 767), eingeführt mit Motor-Nr. 4,017.191, einfacher montiert und eingestellt werden. Durch die Umstellung auf U-förmige Befestigungslaschen **2** sind 4 Scheiben **3** (Teile-Nr. 827 800) notwendig geworden.

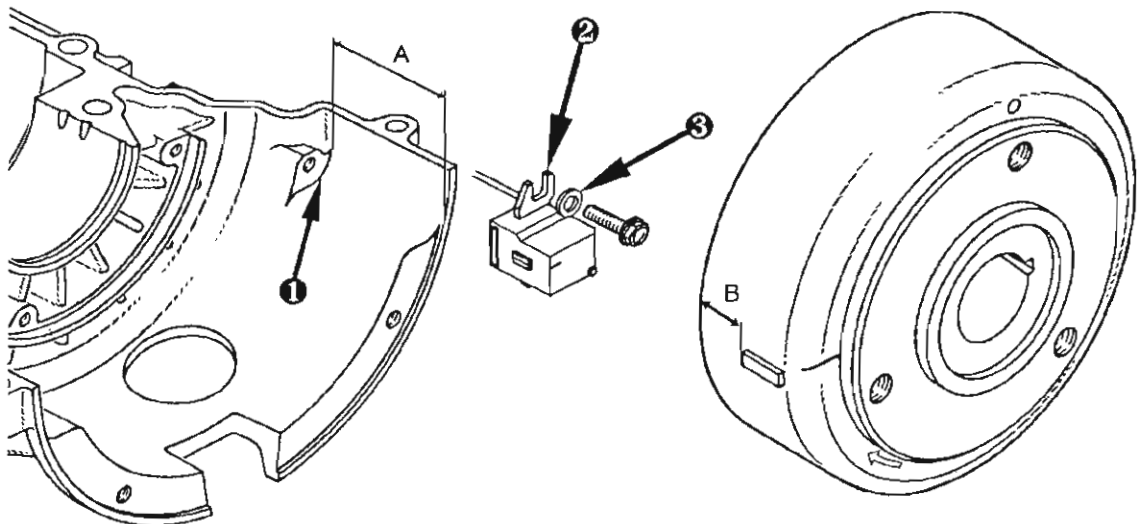

Darstellung zeigt Situation nach der Änderung

Aufgrund der neuen Geberposition wurde die Leitstückposition **B** am Magnetrad von **17 mm** auf **14,5 mm** verringert.

Daher wurde mit Motor-Nr. 4,084.219 ein neuer MZ-Generator P12W 150 (Teile-Nr. 996 832) als Ersatz für Teile-Nr. 996 830 eingeführt.

Das Magnetrad (Teile-Nr. 996 820) wurde durch das neue Magnetrad Teile-Nr. 996 821 ersetzt.

Dieses Magnetrad ist bei allen Motoren (auch vor Motor-Nr. 4,084.219) verwendbar.



3) Blockmotor (mit und ohne Ölpumpe)

Von dieser Änderung sind auch der Blockmotor ohne Ölpumpe (Teile-Nr. 881 470) und Blockmotor mit Ölpumpe (Teile-Nr. 881 471) betroffen.

3.1) Blockmotor ohne Ölpumpe

3.1.1) Blockmotor ohne Ölpumpe (Teile-Nr. 881 470) ist bis Motor-Nr. 4,017.190 ersetzt durch

1 x 881 480 Blockmotor ohne Ölpumpe
1 x 996 821 Magnetrad
1 x 965 760 Geber
1 x 965 767 Geber
4 x 827 800 Schcibe

3.1.2) von Motor-Nr. 4,017.191 bis 4,084.218 ersetzt durch

1 x 881 480 Blockmotor ohne Ölpumpe
1 x 996 821 Magnetrad

3.1.3) ab Motor-Nr. 4,084.219 ist Blockmotor (Teile-Nr. 881 480) erhältlich.

3.2) Blockmotor mit Ölpumpe

3.2.1) Blockmotor mit Ölpumpe (Teile-Nr. 881 471) ist bis Motor-Nr. 4,017.190 ersetzt durch

1 x 881 481 Blockmotor mit Ölpumpe
1 x 996 821 Magnetrad
1 x 965 760 Geber
1 x 965 767 Geber
4 x 827 800 Scheibe

3.2.2) von Motor-Nr. 4,017.191 bis Motor-Nr. 4,084.218 ersetzt durch

1 x 881 481 Blockmotor mit Ölpumpe
1 x 996 821 Magnetrad

3.2.3) ab Motor-Nr. 4,084.219 ist Blockmotor (Teile-Nr. 881 481) erhältlich.

◆ Hinweis: Bei Bestellungen eines Blockmotors immer die Motor-Nr. und/oder die benötigten Ersatzteile lt. Auflistung bekanntgeben.